

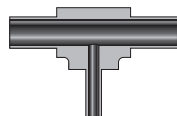

Фитинги под приварку для сверхчистых сред

Серии MW, UW и AW

Содержание



Переходной тройник
- UWT

11

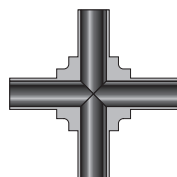

Соединительная крестовина
- UWC

12



Приварное кольцо
- UWR

12

Серия AW

(Фитинги под приварку встык для автоматической сварки)



Муфта-фиксатор
- ALWU

13



Муфта - AWU

13

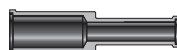

Переходная муфта - ARWU

13

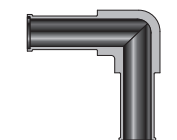

Соединительный угольник 90° - AWE

14

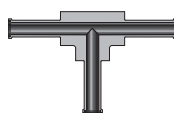

Соединительный тройник
- AWT

14



Соединительный тройник
- AWT

15



Тройник-манifold
- AMWT

15

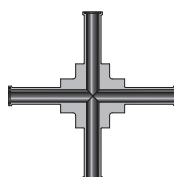

Соединительная крестовина - AWC

16

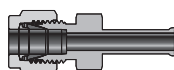

Приварной соединитель

16

Характеристики

- ❖ Материалы: нержавеющая сталь 316, 316L, 316L VAR и 316L VIM-VAR (вакуумная индукционная плавка / вакуумный дуговой переплав)
- ❖ Каждый фитинг содержит информацию о размере, материале и код теплостойкости

Стандартные используемые материалы

Материал	Прутковая заготовка	Поковки	Обозначение
Нерж. сталь 316	ASTM A479 / A276	ASTM A182/A314	316
Нерж. сталь 316L			316L
Нерж. сталь 316VAR	ASTM A479 / A276 SEMI F20	—	316LV
Нерж. сталь 316 VIM-VAR			316LVV

Номинальные параметры давления и температуры

Материал	316 316L	
	Прутковая заготовка	316L Поковка
Стандарт	ASTM A276 A479	ASTM A182
Температура, °F (°C)	Коэффициент	
-20 (-28) до 100 (37)	1.00	1.00
200 (93)	0.86	0.71
300 (93)	0.78	0.63
400 (121)	0.71	0.57
500 (148)	0.66	0.53
600 (176)	0.63	0.50
650 (176)	0.62	0.49
700 (204)	0.60	0.48
750 (232)	0.60	0.47
800 (148)	0.59	0.46
850 (176)	0.58	0.45
900 (204)	0.57	—
950 (232)	0.57	—
1000 (232)	0.56	—

- ❖ В каталоге указаны рабочие давления для температур от -20°F до 100°F (-28°C до 37°C). Коэффициенты снижения давления для применений при температурах выше 100°F (37°C) определялись в соответствии с требованиями данных стандартов и приведены в таблице

Обработка рабочей поверхности, очистка и упаковка

- ❖ Обработка рабочей поверхности
Стандартная обработка поверхности обычно обеспечивает шероховатость Ra 0,25 мкм (10 микродюймов).
- ❖ Специальная очистка и упаковка
Для обеспечения соблюдения требований специальной очистки и упаковки CP-02, предусмотренных стандартом ASTM G93, уровень C, добавьте суффикс -CP2 к коду заказа.
Например: **FBW4-MWE-FBW4-316L-CP2**
- ❖ ТУ по сверхчистой обработке
Специальная сверхчистая очистка и упаковка, рабочая поверхность с шероховатостью Ra 0,13 мкм (5 микродюймов)
- ❖ Например: **FBW4-MWE-FBW4-316L**

Информация для заказа

- ❖ Чтобы заказать приварной фитинг CIR-LOK, добавьте обозначение материала к коду заказа

Мини-фитинги под приварку встык

Серия MW

Характеристики

- ❖ Диапазон размеров от 1/8 до 1/2 дюйма и от 6 до 12 мм
- ❖ Радиусное соединение переходов способствует плавности потока
- ❖ Компактный дизайн позволяет размещать компоненты близко друг к другу
- ❖ Бесскосные, острые, без заусенцев приварные торцы трубок
- ❖ Улучшают совмещение, сохраняют однородность стенок трубок, а также позволяют производить повторную сварку

Переходная муфта

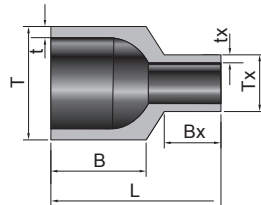

Т-Трубка, дюйм	t-толщина стенки, дюйм	Тх-Трубка, дюйм	tx-толщина стенки, дюйм	Артикул для заказа	Размеры, дюйм (мм)			Рабочее давление, фунт/кв. дюйм (бар)
					L	B	Bx	
1/4	0.035	1/8	0.028	FBW4-MRWU-FBW2-	0.75 (19.1)	0.42 (10.7)	0.25 (6.4)	5100 (351)
3/8	0.035	1/4	0.035	FBW6-MRWU-FBW4-	0.75 (19.1)	0.42 (10.7)	0.25 (6.4)	3300 (227)
1/2	0.049	1/4	0.035	FBW8-MRWU-FBW4-	0.75 (19.1)	0.42 (10.7)	0.25 (6.4)	3700 (254)
1/2	0.049	3/8	0.035	FBW8-MRWU-FBW6-	0.75 (19.1)	0.42 (10.7)	0.25 (6.4)	3300 (227)

Соединительный угольник 90°

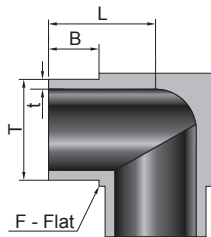

Т-Трубка, дюйм	t-толщина стенки, дюйм	Артикул для заказа	Размеры, дюйм (мм)			Рабочее давление, фунт/кв. дюйм (бар)
			L	B	F	
1/8	0.028	FBW2-MWE-FBW2-	0.41 (10.4)	0.25 (6.4)	5/16 (7.9)	8500 (585)
1/4	0.035	FBW4-MWE-FBW4-	0.41 (10.4)	0.25 (6.4)	5/16 (7.9)	5100 (351)
3/8	0.035	FBW6-MWE-FBW6-	0.47 (11.9)	0.25 (6.4)	7/16 (11.1)	3300 (227)
1/2	0.049	FBW8-MWE-FBW8-	0.53 (13.5)	0.25 (6.4)	9/16 (14.3)	3700 (254)

Т-Трубка, мм	t-толщина стенки, мм	Артикул для заказа	Размеры, мм (дюйм)			Рабочее давление, фунт/кв. дюйм (бар)
			L	B	F	
6	1.0	MBW6-MWE-MBW6-	10.4 (0.41)	6.4 (0.25)	7.9 (5/16)	420 (6095)
8	1.0	MBW8-MWE-MBW8-	11.9 (0.47)	6.4 (0.25)	11.1 (7/16)	310 (4499)
10	1.0	MBW10-MWE-MBW10-	11.9 (0.47)	6.4 (0.25)	11.1 (7/16)	240 (3483)
12	1.0	MBW12-MWE-MBW12-	13.5 (0.53)	6.4 (0.25)	14.3 (9/16)	200 (2902)

Соединительный угольник 90° с удлиненным отводом

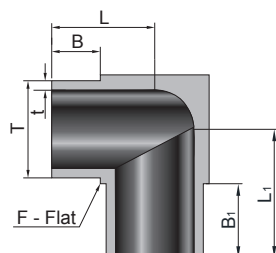

Т-Трубка, дюйм	t-толщина стенки, дюйм	Артикул для заказа	Размеры, дюйм (мм)					Рабочее давление, фунт/кв. дюйм (бар)
			L	L1	F	B	B1	
1/4	0.035	FBW4-MWE-FBW4-4161-	0.25 (6.4)	0.45 (11.4)	5/16 (7.9)	0.41 (10.4)	0.61 (15.5)	5100 (351)
1/4	0.035	FBW4-MWE-FBW4-4166-	0.25 (6.4)	0.50 (12.7)	5/16 (7.9)	0.41 (10.4)	0.66 (16.8)	5100 (351)
1/4	0.035	FBW4-MWE-FBW4-6161-	0.45 (11.4)	0.45 (11.4)	5/16 (7.9)	0.61 (15.5)	0.61 (15.5)	5100 (351)
1/4	0.035	FBW4-MWE-FBW4-6666-	0.50 (12.7)	0.50 (12.7)	5/16 (7.9)	0.66 (16.8)	0.66 (16.8)	5100 (351)

Переходной соединительный угольник 90°

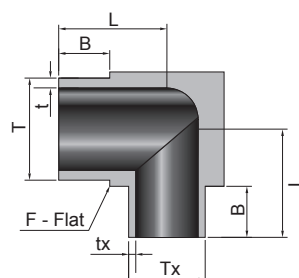

Т-Трубка, дюйм	t-толщина стенки, дюйм	Тх-Трубка, дюйм	tx-толщина стенки, дюйм	Артикул для заказа	Размеры, дюйм (мм)			Рабочее давление, фунт/кв. дюйм (бар)
					L	B	F	
3/8	0.035	1/4	0.035	FBW6-MWE-FBW4-	0.47 (11.9)	0.25 (6.4)	7/16 (7.9)	3300 (227)
1/2	0.049	1/4	0.035	FBW8-MWE-FBW4-	0.53 (13.5)	0.25 (6.4)	9/16 (14.3)	3700 (254)
1/2	0.049	3/8	0.035	FBW8-MWE-FBW6-	0.53 (13.5)	0.25 (6.4)	9/16 (14.3)	3300 (227)

Т-Трубка, мм	t-толщина стенки, мм	Тх-Трубка, мм	tx-толщина стенки, мм	Артикул для заказа	Размеры, мм (дюйм)			Рабочее давление, фунт/кв. дюйм (бар)
					L	B	F	
8	1.0	6	1.0	MBW8-MWE-MBW6-	11.9 (0.47)	6.4 (0.25)	11.1 (7/16)	310 (4499)
10	1.0	6	1.0	MBW10-MWE-MBW6-	11.9 (0.47)	6.4 (0.25)	11.1 (7/16)	240 (3483)
12	1.0	6	1.0	MBW12-MWE-MBW6-	13.5 (0.53)	6.4 (0.25)	14.3 (9/16)	200 (2902)
12	1.0	8	1.0	MBW12-MWE-MBW8-	13.5 (0.53)	6.4 (0.25)	14.3 (9/16)	200 (2902)

Соединительный угольник 45°

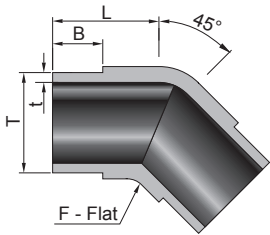

Т-Трубка, дюйм	t-толщина стенки, дюйм	Артикул для заказа	Размеры, дюйм (мм)			Рабочее давление, фунт/кв. дюйм (бар)
			L	B	F	
1/4	0.035	FBW4-MWV-FBW4-	0.41 (10.4)	0.25 (6.4)	5/16 (7.9)	5100 (351)
3/8	0.035	FBW6-MWV-FBW6-	0.47 (11.9)	0.25 (6.4)	7/16 (11.1)	3300 (227)
1/2	0.049	FBW8-MWV-FBW8-	0.53 (13.5)	0.25 (6.4)	9/16 (14.3)	3700 (254)

Трехплоскостной тройник

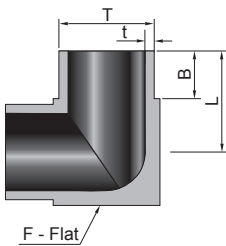

Т-Трубка, дюйм	t-толщина стенки, дюйм	Артикул для заказа	Размеры, дюйм (мм)			Рабочее давление, фунт/кв. дюйм (бар)
			L	B	F	
1/4	0.035	FBW4-MWTB-FBW4-FBW4-	0.41 (10.4)	0.25 (6.4)	5/16 (7.9)	5100 (351)
3/8	0.035	FBW6-MWTB-FBW6-FBW6-	0.47 (11.9)	0.25 (6.4)	7/16 (11.1)	3300 (227)
1/2	0.049	FBW8-MWTB-FBW8-FBW8-	0.53 (13.5)	0.25 (6.4)	9/16 (14.3)	3700 (254)



Т-Трубка, мм	t-толщина стенки, мм	Артикул для заказа	Размеры, мм (дюйм)			Рабочее давление, фунт/кв. дюйм (бар)
			L	B	F	
6	1.0	MBW6-MWTB-MBW6-MBW6-	10.4 (0.41)	6.4 (0.25)	7.9 (5/16)	420 (6095)

Соединительный тройник

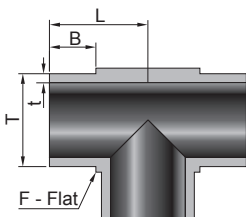

Т-Трубка, дюйм	t-толщина стенки, дюйм	Артикул для заказа	Размеры, дюйм (мм)			Рабочее давление, фунт/кв. дюйм (бар)
			L	B	F	
1/8	0.028	FBW2-MWT-FBW2-FBW2-	0.41 (10.4)	0.25 (6.4)	5/16 (7.9)	8500 (585)
1/4	0.035	FBW4-MWT-FBW4-FBW4-	0.41 (10.4)	0.25 (6.4)	5/16 (7.9)	5100 (351)
3/8	0.035	FBW6-MWT-FBW6-FBW6-	0.47 (11.9)	0.25 (6.4)	7/16 (11.1)	3300 (227)
1/2	0.049	FBW8-MWT-FBW8-FBW8-	0.53 (13.5)	0.25 (6.4)	9/16 (14.3)	3700 (254)

Т-Трубка, мм	t-толщина стенки, мм	Артикул для заказа	Размеры, мм (дюйм)			Рабочее давление, фунт/кв. дюйм (бар)
			L	B	F	
6	1.0	MBW6-MWT-MBW6-MBW6-	10.4 (0.41)	6.4 (0.25)	7.9 (5/16)	420 (6095)
8	1.0	MBW8-MWT-MBW8-MBW8-	11.9 (0.47)	6.4 (0.25)	11.1 (7/16)	310 (4499)
10	1.0	MBW10-MWT-MBW10-MBW10-	11.9 (0.47)	6.4 (0.25)	11.1 (7/16)	240 (3483)
12	1.0	MBW12-MWT-MBW12-MBW12-	13.5 (0.53)	6.4 (0.25)	14.3 (9/16)	200 (2902)

Соединительный тройник с удлиненным хвостовиком

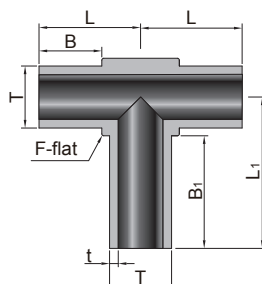

Т-Трубка, дюйм	t-толщина стенки, дюйм	Артикул для заказа	Размеры, дюйм (мм)					Рабочее давление, фунт/кв. дюйм (бар)
			L	L1	B	B1	F	
1/4	0.035	FBW4-MWT-FBW4-FBW4-4161-	0.41 (10.4)	0.61 (15.5)	0.25 (6.4)	0.45 (11.4)	5/16 (7.9)	5100 (351)

Соединительный тройник с удлиненными боковыми отводами

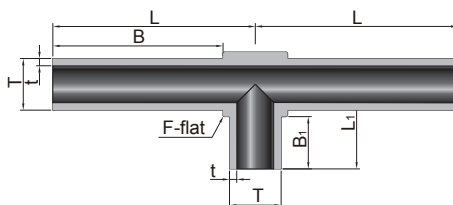

Т-Трубка, дюйм	t-толщина стенки, дюйм	Артикул для заказа	Размеры, дюйм (мм)					Рабочее давление, фунт/кв. дюйм (бар)
			L	L1	B	B1	F	
1/4	0.035	FBW4-MWT-FBW4-FBW4-9841-	0.98 (24.9)	0.41 (10.4)	0.83 (21.1)	0.25 (6.4)	5/16 (7.9)	5100 (351)

Переходной тройник

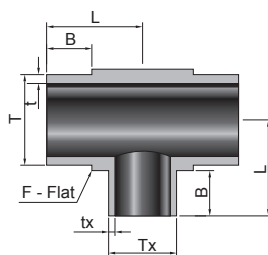

Т-Трубка, дюйм	t-толщина стенки, дюйм	Тх-Трубка, дюйм	tx-толщина стенки, дюйм	Артикул для заказа	Размеры, дюйм (мм)			Рабочее давление, фунт/кв. дюйм (бар)
					L	B	F	
3/8	0.035	1/4	0.035	FBW6-MWT-FBW6-FBW4-	0.47 (11.9)	0.25 (6.4)	7/16 (11.1)	3300 (227)
1/2	0.049	1/4	0.035	FBW8-MWT-FBW8-FBW4-	0.53 (13.5)	0.25 (6.4)	9/16 (14.3)	3700 (254)
1/2	0.049	3/8	0.035	FBW8-MWT-FBW8-FBW6-	0.53 (13.5)	0.25 (6.4)	9/16 (14.3)	3300 (227)

Переходной тройник

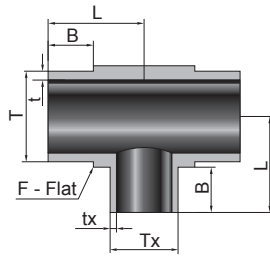

Т-Трубка, мм	t-толщина стенки, мм	Тх-Трубка, мм	tx-толщина стенки, мм	Артикул для заказа	Размеры, дюйм (мм)			Рабочее давление, фунт/кв. дюйм (бар)
					L	B	F	
10	1.0	6	1.0	MBW10-MWT-MBW10-MBW6-	11.9 (0.47)	6.4 (0.25)	11.1 (7/16)	240 (3483)
12	1.0	6	1.0	MBW12-MWT-MBW12-MBW6-	0.53 (13.5)	6.4 (0.25)	14.3 (9/16)	200 (2902)
12	1.0	8	1.0	MBW12-MWT-MBW12-MBW8-	0.53 (13.5)	6.4 (0.25)	14.3 (9/16)	200 (2902)

Соединительная крестовина

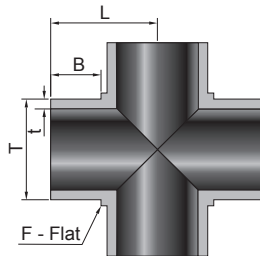

Т-Трубка, дюйм	t-толщина стенки, дюйм	Артикул для заказа	Размеры, дюйм (мм)			Рабочее давление, фунт/кв. дюйм (бар)
			L	B	F	
1/8	0.028	FBW2-MWC-FBW2-FBW2-FBW2-	0.41 (10.4)	0.25 (6.4)	5/16 (7.9)	8500 (585)
1/4	0.035	FBW4-MWC-FBW4-FBW4-FBW4-	0.41 (10.4)	0.25 (6.4)	5/16 (7.9)	5100 (351)
3/8	0.035	FBW6-MWC-FBW6-FBW6-FBW6-	0.47 (11.9)	0.25 (6.4)	7/16 (11.1)	3300 (227)
1/2	0.049	FBW8-MWC-FBW8-FBW8-FBW8-	0.53 (13.5)	0.25 (6.4)	9/16 (14.3)	3700 (254)

Т-Трубка, дюйм	t-толщина стенки, дюйм	Артикул для заказа	Размеры, дюйм (мм)			Рабочее давление, фунт/кв. дюйм (бар)
			L	B	F	
6	1.0	MBW6-MWC-MBW6-MBW6-MBW6-	10.4 (0.41)	6.4 (0.25)	7.9 (5/16)	420 (6095)
8	1.0	MBW8-MWC-MBW8-MBW8-MBW8-	11.9 (0.47)	6.4 (0.25)	11.1 (7/16)	310 (4499)
10	1.0	MBW10-MWC-MBW10-MBW10-MBW10-	11.9 (0.47)	6.4 (0.25)	11.1 (7/16)	240 (3483)
12	1.0	MBW12-MWC-MBW12-MBW12-MBW12-	13.5 (0.53)	6.4 (0.25)	14.3 (9/16)	200 (2902)

Как заказать

FBW4

—

MWC

—

FBW4

—

FBW4

—

FBW4

—

316

Тип соединения 1	Размер соединения 1	Тип фитинга	Соединение 2	Соединение 3	Соединение 4	Материал
FBW Под приварку встык дюймовый	2 1/8"	MRWU Переходная муфта	Такой же как у соединения 1	Такой же как у соединения 1	Такой же как у соединения 1	316 Нерж. ст. 316 316L Нерж. ст. 316L 316LV Нерж. ст. 316L VAR 316LVV Нерж. ст. 316L VIM-VAR
	4 1/4"	MWE Соединительный угольник 90°				
MBW Под приварку встык метрический	6 3/8" или 6 мм	MWV Соединительный угольник 45°				
	8 1/2" или 8 мм	MWTB Трехплоскостной тройник				
	10 10 мм	MWT Соединительный тройник				
	12 12 мм	MWC Соединительная крестовина				

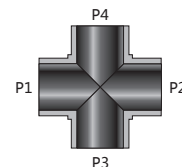

Удлиненные фитинги под приварку встык

Серия UW

Характеристики

- ❖ Диапазон размеров от 1/4 до 1 дюйма и от 6 мм до 18 мм
- ❖ Радиусное соединение переходов способствует плавности потока
- ❖ Точно обработанный диаметр соответствует диаметру трубки



Переходная муфта

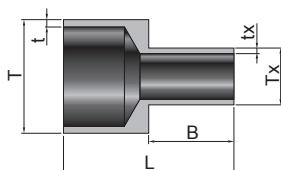

Т-Трубка, дюйм	t-толщина стенки, дюйм	Тх-Трубка, дюйм	tx-толщина стенки, дюйм	Артикул для заказа	Размеры, дюйм (мм)		Рабочее давление, фунт/кв. дюйм (бар)
					L	B	
3/8	0.035	1/4	0.035	FBW6-URWU-FBW4-	1.50 (38.1)	0.75 (19.1)	3300 (227)
1/2	0.049	1/4	0.035	FBW8-URWU-FBW4-	1.50 (38.1)	0.75 (19.1)	3700 (254)
1/2	0.049	3/8	0.035	FBW8-URWU-FBW6-	1.50 (38.1)	0.75 (19.1)	3300 (227)
3/4	0.049	1/2	0.049	FBW12-URWU-FBW8-	1.50 (38.1)	0.75 (19.1)	2400 (165)
1	0.065	1/2	0.049	FBW16-URWU-FBW8-	1.50 (38.1)	0.75 (19.1)	2400 (165)
1	0.065	3/4	0.049	FBW16-URWU-FBW12-	1.50 (38.1)	0.75 (19.1)	2400 (165)

Т-Трубка, мм	t-толщина стенки, мм	Тх-Трубка, мм	tx-толщина стенки, мм	Артикул для заказа	Размеры, мм (дюйм)		Рабочее давление, фунт/кв. дюйм (бар)
					L	B	
10	1.0	6	1.0	MBW10-URWU-MBW6-	38.1 (1.50)	19.1 (0.75)	240 (3483)
10	1.0	8	1.0	MBW10-URWU-MBW8-	38.1 (1.50)	19.1 (0.75)	240 (3483)
12	1.0	6	1.0	MBW12-URWU-MBW6-	38.1 (1.50)	19.1 (0.75)	200 (2902)
12	1.0	8	1.0	MBW12-URWU-MBW8-	38.1 (1.50)	19.1 (0.75)	200 (2902)
12	1.0	10	1.0	MBW12-URWU-MBW10-	38.1 (1.50)	19.1 (0.75)	200 (2902)
18	1.5	6	1.5	MBW18-URWU-MBW6-	38.1 (1.50)	19.1 (0.75)	200 (2902)
18	1.5	12	1.5	MBW18-URWU-MBW12-	38.1 (1.50)	19.1 (0.75)	200 (2902)

Соединительный угольник

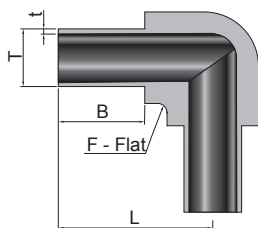

Т-Трубка, дюйм	t-толщина стенки, дюйм	Артикул для заказа	Размеры, дюйм (мм)			Рабочее давление, фунт/кв. дюйм (бар)
			L	B	F	
1/4	0.035	FBW4-UWE-FBW4-	1.23 (31.2)	0.75 (19.1)	7/16 (11.1)	5100 (351)
3/8	0.035	FBW6-UWE-FBW6-	1.20 (30.5)	0.75 (19.1)	7/16 (11.1)	3300 (227)
1/2	0.049	FBW8-UWE-FBW8-	1.34 (34.0)	0.75 (19.1)	11/16 (17.5)	3700 (254)
3/4	0.049	FBW12-UWE-FBW12-	1.46 (37.1)	0.75 (19.1)	15/16 (23.8)	2400 (165)

Т-Трубка, мм	t-толщина стенки, мм	Артикул для заказа	Размеры, мм (дюйм)			Рабочее давление, фунт/кв. дюйм (бар)
			L	B	F	
6	1.0	MBW6-UWE-MBW6-	31.2 (1.23)	19.1 (0.75)	11.1 (7/16)	420 (6095)
8	1.0	MBW8-UWE-MBW8-	31.2 (1.23)	19.1 (0.75)	11.1 (7/16)	310 (4499)
10	1.0	MBW10-UWE-MBW10-	34.0 (1.34)	19.1 (0.75)	17.5 (11/16)	240 (3483)
12	1.0	MBW12-UWE-MBW12-	34.0 (1.34)	19.1 (0.75)	17.5 (11/16)	200 (2902)
18	1.5	MBW18-UWE-MBW18-	37.6 (1.48)	19.1 (0.75)	23.8 (15/16)	200 (2902)

Соединительный тройник

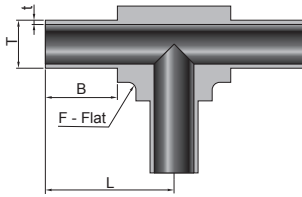

Т-Трубка, дюйм	t-толщина стенки, дюйм	Артикул для заказа	Размеры, дюйм (мм)			Рабочее давление, фунт/кв. дюйм (бар)
			L	B	F	
1/4	0.035	FBW4-UWT-FBW4-FBW4-	1.23 (31.2)	0.75 (19.1)	7/16 (11.1)	5100 (351)
3/8	0.035	FBW6-UWT-FBW6-FBW6-	1.20 (30.5)	0.75 (19.1)	7/16 (11.1)	3300 (227)
1/2	0.049	FBW8-UWT-FBW8-FBW8-	1.34 (34.0)	0.75 (19.1)	11/16 (17.5)	3700 (254)
3/4	0.049	FBW12-UWT-FBW12-FBW12-	1.46 (37.1)	0.75 (19.1)	15/16 (23.8)	2400 (165)

Т-Трубка, мм	t-толщина стенки, мм	Артикул для заказа	Размеры, мм (дюйм)			Рабочее давление, фунт/кв. дюйм (бар)
			L	B	F	
6	1.0	MBW6-UWT-MBW6-MBW6-	31.2 (1.23)	19.1 (0.75)	11.1 (7/16)	420 (6095)
8	1.0	MBW8-UWT-MBW8-MBW8-	31.2 (1.23)	19.1 (0.75)	11.1 (7/16)	310 (4499)
10	1.0	MBW10-UWT-MBW10-MBW10-	34.0 (1.34)	19.1 (0.75)	17.5 (11/16)	240 (3483)
12	1.0	MBW12-UWT-MBW12-MBW12-	34.0 (1.34)	19.1 (0.75)	17.5 (11/16)	200 (2902)
18	1.5	MBW18-UWT-MBW18-MBW18-	37.6 (1.48)	19.1 (0.75)	23.8 (15/16)	200 (2902)

Переходной тройник

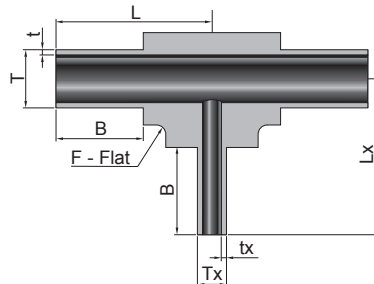

Т-Трубка, дюйм	t-толщина стенки, дюйм	Тх-Трубка, дюйм	tx-толщина стенки, дюйм	Артикул для заказа	Размеры, дюйм (мм)				Рабочее давление, фунт/кв. дюйм (бар)
					L	Lx	B	F	
3/8	0.035	1/4	0.035	FBW6-UWT-FBW6-FBW4-	1.20 (30.5)	1.23 (31.2)	0.75 (19.1)	7/16 (11.1)	3300 (227)
1/2	0.049	1/4	0.035	FBW8-UWT-FBW8-FBW4-	1.34 (34.0)	1.34 (34.0)	0.75 (19.1)	11/16 (17.5)	3700 (254)
1/2	0.049	3/8	0.035	FBW8-UWT-FBW8-FBW6-	1.34 (34.0)	1.35 (34.3)	0.75 (19.1)	11/16 (17.5)	3700 (254)
3/4	0.049	1/4	0.035	FBW12-UWT-FBW12-FBW4-	1.46 (37.1)	1.48 (37.6)	0.75 (19.1)	15/16 (23.8)	2400 (165)
3/4	0.049	3/8	0.035	FBW12-UWT-FBW12-FBW6-	1.46 (37.1)	1.35 (34.3)	0.75 (19.1)	15/16 (23.8)	2400 (165)

Т-Трубка, мм	t-толщина стенки, мм	Тх-Трубка, мм	tx-толщина стенки, мм	Артикул для заказа	Размеры, мм (дюйм)				Рабочее давление, фунт/кв. дюйм (бар)
					L	Lx	B	F	
8	1.0	6	1.0	MBW8-UWT-MBW8-MBW6-	31.3 (1.23)	31.3 (1.23)	19.1 (0.75)	11.1 (7/16)	310 (4499)
10	1.0	6	1.0	MBW10-UWT-MBW10-MBW6-	34.0 (1.34)	34.0 (1.34)	19.1 (0.75)	17.5 (11/16)	240 (3483)
10	1.0	8	1.0	MBW10-UWT-MBW10-MBW8-	34.0 (1.34)	34.0 (1.34)	19.1 (0.75)	17.5 (11/16)	240 (3483)
12	1.0	6	1.0	MBW12-UWT-MBW12-MBW6-	34.0 (1.34)	34.0 (1.34)	19.1 (0.75)	17.5 (11/16)	200 (2902)
12	1.0	8	1.0	MBW12-UWT-MBW12-MBW8-	34.0 (1.34)	34.0 (1.34)	19.1 (0.75)	17.5 (11/16)	200 (2902)

Соединительная крестовина

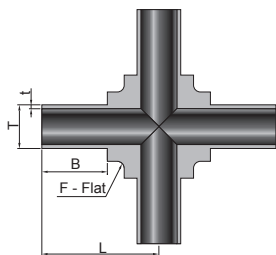

Т-Трубка, дюйм	t-толщина стенки, дюйм	Артикул для заказа	Размеры, дюйм (мм)			Рабочее давление, фунт/кв. дюйм (бар)
			L	B	F	
1/4	0.035	FBW4-UWC-FBW4-FBW4-FBW4-	1.23 (31.2)	0.75 (19.1)	7/16 (11.1)	5100 (351)
3/8	0.035	FBW6-UWC-FBW6-FBW6-FBW6-	1.20 (30.5)	0.75 (19.1)	7/16 (11.1)	3300 (227)
1/2	0.049	FBW8-UWC-FBW8-FBW8-FBW8-	1.34 (34.0)	0.75 (19.1)	11/16 (17.5)	3700 (254)

Т-Трубка, мм	t-толщина стенки, мм	Артикул для заказа	Размеры, мм (дюйм)			Рабочее давление, фунт/кв. дюйм (бар)
			L	B	F	
6	1.0	MBW6-UWC-MBW6-MBW6-MBW6-	31.2 (1.23)	19.1 (0.75)	11.1 (7/16)	420 (6095)
8	1.0	MBW8-UWC-MBW8-MBW8-MBW8-	31.2 (1.23)	19.1 (0.75)	11.1 (7/16)	310 (4499)
10	1.0	MBW10-UWC-MBW10-MBW10-MBW10-	34.0 (1.34)	19.1 (0.75)	15.9 (5/8)	240 (3483)
12	1.0	MBW12-UWC-MBW12-MBW12-MBW12-	34.0 (1.34)	19.1 (0.75)	15.9 (5/8)	200 (2902)

Приварное кольцо

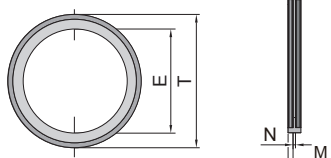

Т-Трубка, дюйм	Артикул для заказа	Размеры, дюйм (мм)			
		E	M	N	T
1/4	UWR-4-	0.20 (5.1)	0.02 (0.51)	0.01 (0.25)	0.28 (7.1)
3/8	UWR-6-	0.32 (8.1)	0.02 (0.51)	0.01 (0.25)	0.41 (10.4)
1/2	UWR-8-	0.42 (10.7)	0.02 (0.51)	0.01 (0.25)	0.54 (13.7)

Информация о заказе

Добавьте обозначение материала в качестве постфикса к основному номеру заказа, чтобы заполнить номер заказа.

Пример: UWR-4-316

Как заказать

FBW6		—	UWC	—	FBW6	—	FBW6	—	FBW6	—	316
Тип соединения 1	Размер соединения 1	Тип фитинга		Соединение 2	Соединение 3	Соединение 4	Материал				
FBW Под приварку встык дюймовый	4 1/4"	URWU	Переходная муфта	Такой же как у соединения 1	Такой же как у соединения 1	Такой же как у соединения 1	316 Нерж. ст. 316 316L Нерж. ст. 316L 316LV Нерж. ст. 316L VAR 316LVV Нерж. ст. 316L VIM-VAR				
	6 3/8" или 6 мм										
MBW Под приварку встык метрический	8 1/2" или 8 мм	UWE	Соединительный угольник	Такой же как у соединения 1	Такой же как у соединения 1	Такой же как у соединения 1	316 Нерж. ст. 316 316L Нерж. ст. 316L 316LV Нерж. ст. 316L VAR 316LVV Нерж. ст. 316L VIM-VAR				
	10 10 мм										
	12 1/2" или 12 мм										
	16 1"										
	18 18 мм										
		UWT	Соединительный тройник	Такой же как у соединения 1	Такой же как у соединения 1	Такой же как у соединения 1	316 Нерж. ст. 316 316L Нерж. ст. 316L 316LV Нерж. ст. 316L VAR 316LVV Нерж. ст. 316L VIM-VAR				

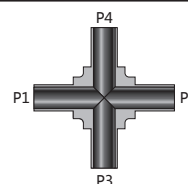

Фитинги под приварку в стык для автоматической сварки

Серия AW

Муфта-фиксатор

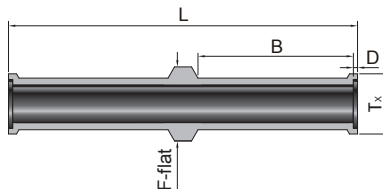

Т-Трубка, дюйм	Толщина стенки, дюйм	Артикул для заказа	Размеры, дюйм (мм)					Рабочее давление, фунт/кв. дюйм (бар)
			L	B	D	F	TX	
1/4	0.035	AFBW4-ALWU-AFBW4-	1.69 (42.9)	0.75 (19.1)	0.02 (0.51)	0.36 (9.1)	0.29 (7.4)	5100 (351)
3/8	0.035	AFBW6-ALWU-AFBW6-	1.71 (43.4)	0.75 (19.1)	0.03 (0.76)	0.42 (10.7)	0.41 (10.4)	3300 (227)
1/2	0.049	AFBW8-ALWU-AFBW8-	1.73 (43.9)	0.75 (19.1)	0.04 (1.0)	0.60 (15.2)	0.55 (14.0)	3700 (254)

Муфта

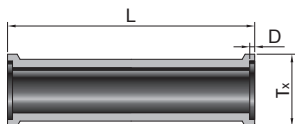

Т-Трубка, дюйм	Толщина стенки, дюйм	Артикул для заказа	Размеры, дюйм (мм)			Рабочее давление, фунт/кв. дюйм (бар)
			L	D	TX	
1/4	0.035	AFBW4-AWU-AFBW4-	1.00 (25.4)	0.02 (0.5)	0.29 (7.4)	5100 (351)
3/8	0.035	AFBW6-AWU-AFBW6-	1.00 (25.4)	0.03 (0.8)	0.41 (10.4)	3300 (227)
1/2	0.049	AFBW8-AWU-AFBW8-	1.00 (25.4)	0.04 (1.0)	0.55 (14.0)	3700 (254)
3/4	0.049	AFBW12-AWU-AFBW12-	1.00 (25.4)	0.04 (1.0)	0.80 (20.3)	2400 (165)
1	0.065	AFBW16-AWU-AFBW16-	1.25 (31.8)	0.04 (1.0)	1.06 (26.9)	2400 (165)

Т-Трубка, дюйм	Толщина стенки, дюйм	Артикул для заказа	Размеры, мм (дюйм)			Рабочее давление, фунт/кв. дюйм (бар)
			L	D	TX	
6	1	AMBW6-AWU-AMBW6-	31.8 (1.25)	0.5 (0.02)	6.9 (0.27)	420 (6095)
8	1	AMBW8-AWU-AMBW8-	31.8 (1.25)	0.8 (0.03)	8.9 (0.35)	310 (4499)
10	1	AMBW10-AWU-AMBW10-	31.8 (1.25)	0.8 (0.03)	10.9 (0.43)	240 (3483)
12	1	AMBW12-AWU-AMBW12-	31.8 (1.25)	1.0 (0.04)	13.2 (0.52)	200 (2902)
18	1.5	AMBW18-AWU-AMBW18-	31.8 (1.25)	1.0 (0.04)	19.3 (0.76)	200 (2902)

Переходная муфта

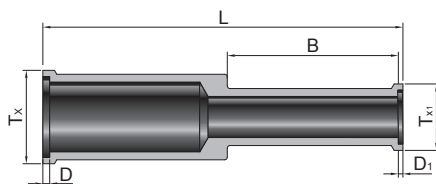

Т-Трубка, дюйм	Толщина стенки, дюйм	Т-Трубка, дюйм	Толщина стенки, дюйм	Артикул для заказа	Размеры, дюйм (мм)						Рабочее давление, фунт/кв. дюйм (бар)
					L	B	D	D1	TX	TX1	
3/8	0.035	1/4	0.035	AFBW6-AWU-AFBW4-	1.58 (40.1)	0.75 (19.1)	0.03 (0.8)	0.02 (0.5)	0.41 (10.4)	0.29 (7.4)	3300 (227)
1/2	0.049	1/4	0.035	AFBW8-AWU-AFBW4-	1.58 (40.1)	0.75 (19.1)	0.04 (1.0)	0.02 (0.5)	0.55 (14.0)	0.29 (7.4)	3700 (254)
1/2	0.049	3/8	0.035	AFBW8-AWU-AFBW6-	1.58 (40.1)	0.75 (19.1)	0.04 (1.0)	0.03 (0.8)	0.55 (14.0)	0.41 (10.4)	3300 (227)
3/4	0.049	1/2	0.049	AFBW12-AWU-AFBW8-	1.62 (41.1)	0.75 (19.1)	0.04 (1.0)	0.04 (1.0)	0.80 (20.3)	0.55 (14.0)	2400 (165)

Т-Трубка, мм	Толщина стенки, мм	Т-Трубка, мм	Толщина стенки, мм	Артикул для заказа	Размеры, мм (дюйм)						Рабочее давление, фунт/кв. дюйм (бар)
					L	B	D	D1	TX	TX1	
8	1	6	1	AMBW6-AWU-AMBW6-	39.9 (1.57)	19.1 (0.75)	0.8 (0.03)	0.5 (0.02)	8.9 (0.35)	6.8 (0.27)	310 (4499)
12	1	6	1	AMBW12-AWU-AMBW6-	40.1 (1.58)	19.1 (0.75)	1.0 (0.04)	0.5 (0.02)	13.2 (0.52)	6.8 (0.27)	200 (2902)
12	1	8	1	AMBW12-AWU-AMBW8-	40.4 (1.59)	19.1 (0.75)	1.0 (0.04)	0.8 (0.03)	13.2 (0.52)	8.9 (0.35)	200 (2902)

Соединительный угольник 90°

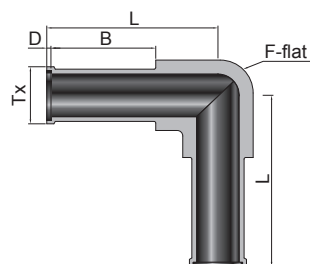

Т-Трубка, дюйм	Толщина стенки, дюйм	Артикул для заказа	Размеры, дюйм (мм)					Рабочее давление, фунт/кв. дюйм (бар)
			L	B	D	F	TX	
1/4	0.035	AFBW4-AWUE-AFBW4-	1.25 (31.8)	0.75 (19.1)	0.02 (0.5)	7/16 (11.1)	0.29 (7.4)	5100 (351)
3/8	0.035	AFBW6-AWUE-AFBW6-	1.23 (31.2)	0.75 (19.1)	0.03 (0.8)	7/16 (11.1)	0.41 (10.4)	3300 (227)
1/2	0.049	AFBW8-AWUE-AFBW8-	1.38 (35.1)	0.75 (19.1)	0.04 (1.0)	11/16 (17.5)	0.55 (14.0)	3700 (254)
3/4	0.049	AFBW12-AWUE-AFBW12-	1.50 (38.1)	0.75 (19.1)	0.04 (1.0)	15/16 (23.8)	0.80 (20.3)	2400 (165)
1	0.065	AFBW16-AWUE-AFBW16-	1.89 (48.0)	0.96 (24.4)	0.04 (1.0)	1 1/4 (31.8)	1.06 (26.9)	2400 (165)

Т-Трубка, мм	Толщина стенки, мм	Артикул для заказа	Размеры, мм (дюйм)					Рабочее давление, фунт/кв. дюйм (бар)
			L	B	D	F	TX	
6	1	AMBW6-AWUE-AMBW6-	31.8 (1.25)	19.1 (0.75)	0.5 (0.02)	11.1 (7/16)	6.9 (0.27)	351 (5100)
8	1	AMBW8-AWUE-AMBW8-	32.0 (1.26)	19.1 (0.75)	0.8 (0.03)	11.1 (7/16)	8.9 (0.35)	227 (3300)
10	1	AMBW10-AWUE-AMBW10-	34.8 (1.37)	19.1 (0.75)	0.8 (0.03)	17.5 (11/16)	10.9 (0.43)	254 (3700)
12	1	AMBW12-AWUE-AMBW12-	35.1 (1.38)	19.1 (0.75)	1.0 (0.04)	17.5 (11/16)	13.2 (0.52)	199 (2888)
18	1.5	AMBW18-AWUE-AMBW18-	38.6 (1.52)	19.1 (0.75)	1.0 (0.04)	23.8 (15/16)	19.3 (0.76)	206 (2989)

Соединительный тройник

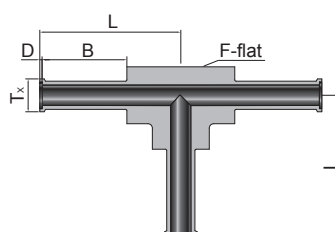

Т-Трубка, дюйм	t-толщина стенки, дюйм	Артикул для заказа	Размеры, дюйм (мм)					Рабочее давление, фунт/кв. дюйм (бар)
			L	B	D	F	TX	
1/4	0.035	AFBW4-AWT-AFBW4-AFBW4-	1.25 (31.8)	0.75 (19.1)	0.02 (0.5)	7/16 (11.1)	0.29 (7.4)	5100 (351)
3/8	0.035	AFBW6-AWT-AFBW6-AFBW6-	1.23 (31.2)	0.75 (19.1)	0.03 (0.8)	7/16 (11.1)	0.41 (10.4)	3300 (227)
1/2	0.049	AFBW8-AWT-AFBW8-AFBW8-	1.38 (35.1)	0.75 (19.1)	0.04 (1.0)	11/16 (17.5)	0.55 (14.0)	3500 (241)
3/4	0.049	AFBW12-AWT-AFBW12-AFBW12-	1.50 (38.1)	0.75 (19.1)	0.04 (1.0)	15/16 (23.8)	0.80 (20.3)	2400 (165)
1	0.065	AFBW16-AWT-AFBW16-AFBW16-	1.89 (48.0)	0.96 (24.4)	0.04 (1.0)	1 1/4 (31.8)	1.06 (26.9)	2400 (165)

Т-Трубка, мм	t-толщина стенки, мм	Артикул для заказа	Размеры, мм (дюйм)					Рабочее давление, фунт/кв. дюйм (бар)
			L	B	D	F	TX	
6	1	AMBW6-AWT-AMBW6-AMBW6-	31.8 (1.25)	19.1 (0.75)	0.5 (0.02)	11.1 (7/16)	6.9 (0.27)	454 (6589)
8	1	AMBW8-AWT-AMBW8-AMBW8-	32.0 (1.26)	19.1 (0.75)	0.8 (0.03)	11.1 (7/16)	8.9 (0.35)	323 (4687)
10	1	AMBW10-AWT-AMBW10-AMBW10-	34.8 (1.37)	19.1 (0.75)	0.8 (0.03)	17.5 (11/16)	10.9 (0.43)	254 (3686)
12	1	AMBW12-AWT-AMBW12-AMBW12-	35.1 (1.38)	19.1 (0.75)	1.0 (0.04)	17.5 (11/16)	13.2 (0.52)	206 (2989)
18	1.5	AMBW18-AWT-AMBW18-AMBW18-	38.6 (1.52)	19.1 (0.75)	1.0 (0.04)	23.8 (15/16)	19.3 (0.76)	206 (2989)

Переходной тройник

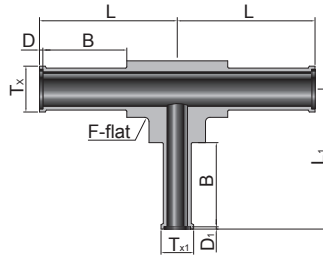

Т-Трубка, дюйм	Толщина стенки, дюйм	Т-Трубка, дюйм	Толщина стенки, дюйм	Артикул для заказа	Размеры, дюйм (мм)								Рабочее давление, фунт/кв. дюйм (бар)
					L	L1	B	D	D1	Tx	Tx1	F	
3/8	0.035	1/4	0.035	AFBW6-AWT-AFBW6-AFBW4-	1.23(31.2)	1.25(31.8)	0.75(19.1)	0.03(0.8)	0.02(0.5)	0.41(10.4)	0.29(7.4)	7/16(11.1)	3300(227)
1/2	0.049	1/4	0.035	AFBW8-AWT-AFBW8-AFBW4-	1.38(35.1)	1.38(35.1)	0.75(19.1)	0.04(1.0)	0.02(0.5)	0.55(14.0)	0.29(7.4)	11/16(17.5)	3700(254)
1/2	0.049	3/8	0.035	AFBW8-AWT-AFBW8-AFBW6-	1.38(35.1)	1.37(34.8)	0.75(19.1)	0.04(1.0)	0.03(0.8)	0.55(14.0)	0.41(10.4)	11/16(17.5)	3300(227)
3/4	0.049	3/8	0.035	AFBW12-AWT-AFBW12-AFBW6-	1.50(38.1)	1.50(38.1)	0.75(19.1)	0.04(1.0)	0.03(0.8)	0.80(20.3)	0.41(10.4)	15/16(23.8)	2400(165)
3/4	0.049	1/2	0.049	AFBW12-AWT-AFBW12-AFBW8-	1.50(38.1)	1.50(38.1)	0.75(19.1)	0.04(1.0)	0.04(1.0)	0.80(20.3)	0.55(14.0)	15/16(23.8)	2400(165)

Т-Трубка, мм	Толщина стенки, мм	Т-Трубка, мм	Толщина стенки, мм	Артикул для заказа	Размеры, мм (дюйм)								Рабочее давление, фунт/кв. дюйм (бар)
					L	L1	B	D	D1	Tx	Tx1	F	
12	1	6	1	AMBW12-AWT-AMBW12-AMBW6-	35.1(1.38)	34.5(1.36)	19.1(0.75)	0.5(0.02)	0.5(0.02)	13.2(0.52)	6.9(0.27)	17.5(11/16)	200(2902)

Тройник-манифольд

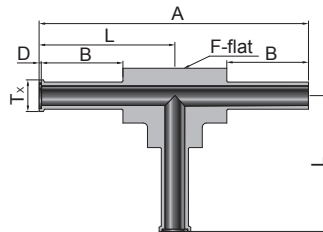

Т-Трубка, дюйм	Толщина стенки, дюйм	Артикул для заказа	Размеры, дюйм (мм)						Рабочее давление, фунт/кв. дюйм (бар)
			A	L	B	D	F	TX	
1/4	0.035	AFBW4-AMWT-FBW4-AFBW4-	2.48 (63.0)	1.25 (31.8)	0.75 (19.1)	0.02 (0.5)	7/16 (11.1)	0.29 (7.4)	5100 (351)
3/8	0.035	AFBW6-AMWT-FBW6-AFBW6-	2.43 (61.7)	1.23 (31.2)	0.75 (19.1)	0.03 (0.8)	11/16 (17.5)	0.41 (10.4)	3300 (227)
1/2	0.049	AFBW8-AMWT-FBW8-AFBW8-	2.72 (69.1)	1.38 (35.1)	0.75 (19.1)	0.04 (1.0)	11/16 (17.5)	0.55 (14.0)	3700 (254)

Соединительная крестовина

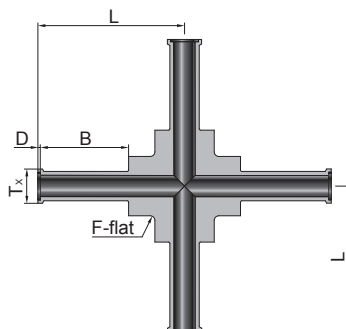

Т-Трубка, дюйм	Толщина стенки, дюйм	Артикул для заказа	Размеры, дюйм (мм)					Рабочее давление, фунт/кв. дюйм (бар)
			L	B	D	F	TX	
1/4	0.035	AFBW4-AWC-AFBW4-AFBW4-AFBW4-	1.25 (31.8)	0.75 (19.1)	0.02 (0.5)	7/16 (11.1)	0.29 (7.4)	5100 (351)
3/8	0.035	AFBW6-AWC-AFBW6-AFBW6-AFBW6-	1.23 (31.2)	0.75 (19.1)	0.03 (0.8)	7/16 (11.1)	0.41 (10.4)	3300 (227)
1/2	0.049	AFBW8-AWC-AFBW8-AFBW8-AFBW8-	1.35 (34.3)	0.75 (19.1)	0.04 (1.0)	5/8 (17.5)	0.55 (14.0)	3700 (254)

Т-Трубка, дюйм	Толщина стенки, дюйм	Артикул для заказа	Размеры, мм (дюйм)					Рабочее давление, фунт/кв. дюйм (бар)
			L	B	D	F	TX	
6	1	AMBW6-AWC-AMBW6-AMBW6-AMBW6-	31.8 (1.25)	19.1 (0.75)	0.5 (0.02)	11.1 (7/16)	6.9 (0.27)	420(6095)
8	1	AMBW8-AWC-AMBW8-AMBW8-AMBW8-	31.8 (1.25)	19.1 (0.75)	0.8 (0.03)	11.1 (7/16)	8.9 (0.35)	310(4499)

Приварной соединитель

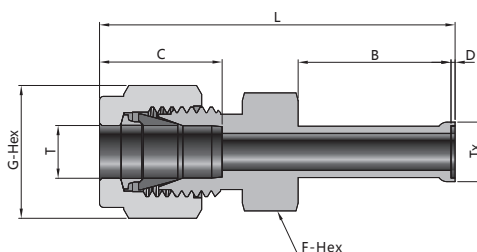

Т-Трубка, дюйм	Тх-Трубка, дюйм	Толщина стенки, дюйм	Артикул для заказа	Размеры, дюйм (мм)						Рабочее давление, фунт/кв. дюйм (бар)	
				L	B	C	D	TX	G		F
1/4	1/4	0.035	F4-WC-AFBW4-	1.74 (44.2)	0.75 (19.1)	0.60 (15.2)	0.02 (0.51)	0.29 (7.4)	9/16 (14.3)	1/2 (12.7)	5100 (351)
3/8	3/8	0.035	F6-WC-AFBW6-	1.84 (46.7)	0.75 (19.1)	0.66 (16.8)	0.03 (0.76)	0.41 (10.4)	11/16 (17.5)	5/8 (15.9)	3300 (227)
1/2	1/2	0.049	F8-WC-AFBW8-	1.99 (50.5)	0.75 (19.1)	0.90 (22.9)	0.04 (1.0)	0.55 (14.0)	7/8 (22.2)	13/16 (20.6)	3700 (254)

Тип соединения 1	Размер соединения 1	Тип фитинга	Тип соединения 2	Размер соединения 2	Соединение 3	Соединение 4	Материал
AFBW Дюймовые фитинги под приварку встык для автоматической сварки	4 1/4" 6 3/8" или 6 мм 8 1/2" или 8 мм	ALWU Муфта-фиксатор AWU Муфта AWUE Соединительный угольник 90°	AFBW Дюймовые фитинги под приварку встык для автоматической сварки	4 1/4" 6 3/8" или 6 мм 8 1/2" или 8 мм	Такой же как Усоединения 2	Такой же как Усоединения 3	316 Нерж. ст. 316 316L Нерж. ст. 316L 316LV Нерж. ст. 316L VAR 316LVV Нерж. ст. 316L VM-VAR
AMBW Метрические фитинги под приварку встык для автоматической сварки	10 10 мм 12 3/4" или 12 мм 16 1"	AWT Соединительный тройник AMWT Тройник-манифольд	AMBW Метрические фитинги под приварку встык для автоматической сварки	10 10 мм 12 3/4" или 12 мм 16 1"			
F Дюйм. трубка	18 18 мм	AWC Соединительная крестовина WC Приварной соединитель		18 18 мм			

